

**ДЕРЖАВНИЙ ВИЩИЙ НАВЧАЛЬНИЙ ЗАКЛАД
«КИЇВСЬКИЙ НАЦІОНАЛЬНИЙ ЕКОНОМІЧНИЙ УНІВЕРСИТЕТ
ІМЕНІ ВАДИМА ГЕТЬМАНА»**

Радько Вікторія Миколаївна

УДК 339.137.2:622.012(043.3)

**ОРГАНІЗАЦІЙНО-ЕКОНОМІЧНЕ ЗАБЕЗПЕЧЕННЯ
КОНКУРЕНТОСПРОМОЖНОСТІ ПІДПРИЄМСТВА
(за матеріалами гірничо-збагачувальних комбінатів Кривбасу)**

Спеціальність 08.00.04 – Економіка та управління підприємствами
(за видами економічної діяльності)

АВТОРЕФЕРАТ
дисертації на здобуття наукового ступеня
кандидата економічних наук

Київ – 2010

Дисертацією є рукопис

Робота виконана на кафедрі економіки підприємств ДВНЗ «Київський національний економічний університет ім. Вадима Гетьмана» Міністерства освіти і науки України, м. Київ

Науковий керівник: доктор економічних наук, професор
Гончарова Наталія Петрівна,
ДВНЗ «Київський національний економічний університет ім. Вадима Гетьмана»,
професор кафедри економіки підприємств

Офіційні опоненти: доктор економічних наук, професор
Яловий Гаррі Кирилович,
Національний технічний університет України «КПІ»,
завідувач кафедри теоретичної та прикладної економіки

кандидат економічних наук, доцент,
Омельяненко Тетяна Володимирівна,
ДВНЗ «Київський національний економічний університет ім. Вадима Гетьмана»,
доцент кафедри менеджменту

Захист відбудеться «18» листопада 2010р. 16⁰⁰ годині на засіданні спеціалізованої вченої ради Д 26.006.03 ДВНЗ «Київський національний економічний університет ім. Вадима Гетьмана» за адресою: 03057, м. Київ, проспект Перемоги, 54/1, ауд. 203

З дисертацією можна ознайомитись у бібліотеці Київського національного економічного університету імені Вадима Гетьмана: 03113, м. Київ, вул. Дегтярівська, 49г, ауд. 601.

Автореферат розіслано « 18 » жовтня 2010 р.

Вчений секретар
спеціалізованої вченої ради
кандидат економічних наук, професор

О.С. Федонін

ЗАГАЛЬНА ХАРАКТЕРИСТИКА РОБОТИ

Актуальність теми. В сучасних умовах, коли конкуренція набуває глобальних характеристик, особливо важливим для підприємств є управління конкурентоспроможністю на наукових засадах, що дозволяє забезпечити стійке її зростання у довгостроковій перспективі. Проблема конкурентоспроможності актуалізується в умовах світової економічної кризи, коли багато підприємств втратили свої ринкові позиції. Особливо це позначилося на підприємствах базових галузей, технологічні властивості яких не піддаються швидкій трансформації у відповідності зі зміною ринкових потреб.

Проблематика формування ефективного механізму організаційно – економічного забезпечення конкурентоспроможності на рівні первинних ланок знаходиться в центрі уваги іноземних і вітчизняних дослідників, таких як Е. Вогель, Е. Ворнер, Р. Ербе, Р. Нельсон, Б. Олін, М. Портер, Д. Сакс, Дж. Стренд, Дж. Харт, Е. Хекшер, Р. Хейс, С. Уілрайт, Д. Кларк, В. Андріанов, І. Астахова, Я. Базилюк, О. Білорус, А. Градов, В. Дикань, Ю. Іванов, С. Клименко, А. Маренич, Ю. Полунєєв, А. Савчук, В. Сіденко, Ю. Скірко, І. Спиридонов, Р. Фатхутдінов, А. Юданов та ін.

Не дивлячись на широту розкриття проблематики конкурентоспроможності підприємств, залишається ще коло недостатньо досліджених питань як теоретичної, так і практичної спрямованості. В наукових роботах традиційно аналізується загальна проблема управління конкурентоспроможністю, а дослідження особливостей її організаційно-економічного забезпечення мають дискусійний, фрагментарний характер. Зокрема, не знайшли завершеності наукової форми теоретичні усвідомлення проблематики функціонування та розвитку організаційно-економічного забезпечення конкурентоспроможності підприємств, недостатньо опрацьовані теоретичні аспекти управління динамікою конкурентоспроможності, неповною мірою ураховуються галузеві особливості активізації внутрішньогосподарського потенціалу реалізації стійких конкурентних переваг.

Значущість та актуальність зазначених проблемних питань зумовили вибір теми, а також визначили цільову спрямованість дослідження.

Зв'язок роботи з науковими програмами, планами, темами. Дисертаційна робота виконана згідно з планом науково-дослідних робіт ДВНЗ «Київський національний економічний університет імені Вадима Гетьмана» на тему «Економіка, організація та результативність діяльності підприємств» (реєстраційний номер 0106U001802). Особисто автором самостійно розроблено підрозділ «Конкурентоспроможність гірничо-збагачувальних комбінатів Кривбасу: ретроспективи та перспективи».

Мета і завдання дослідження. Мета дисертаційної роботи полягає у комплексному науковому та практичному розв'язанні проблеми організаційно-економічного забезпечення конкурентоспроможності підприємств. Для досягнення цієї мети поставлено та розв'язно такі науково-практичні завдання:

- узагальнено сучасні теорії конкурентоспроможності підприємств;
- систематизовано концептуальні засади формування механізму організаційно-економічного забезпечення конкурентоспроможності підприємств;

- досліджено трансформацію методичного інструментарію оцінювання рівня конкурентоспроможності підприємств;
- обґрунтовано особливості діагностики та прогнозування рівня конкурентоспроможності гірничо-збагачувальних комбінатів;
- виявлено тенденції конкуренції в гірничорудній галузі;
- проаналізовано виробничо-ресурсний і продуктивний потенціал національних гірничо-збагачувальних комбінатів;
- здійснено інтегральну оцінку рівня організаційно-економічного забезпечення конкурентоспроможності галузевих підприємств;
- запропоновано механізм організаційно-економічного забезпечення конкурентоспроможності;
- визначено шляхи активізації внутрішньогосподарського потенціалу конкурентоспроможності ГЗК Кривбасу;
- обґрунтовано процеси трансформації рівнів конкурентоспроможності.

Об'єктом дослідження є процеси забезпечення ефективної діяльності підприємств в ринкових умовах.

Предметом дослідження є теоретичні, методичні та прикладні аспекти організаційно-економічного забезпечення конкурентоспроможності гірничо-збагачувальних комбінатів

Методи дослідження. Методичною основою дослідження є діалектичний підхід до вивчення сучасних засад організаційно-економічного забезпечення конкурентоспроможності, а також ряд інших загальнонаукових і спеціальних методів, які дозволили здійснити комплексне дослідження процесів і явищ, вирішити поставлені науково-прикладні завдання. Зокрема, у процесі теоретико-методичного обґрунтування механізму організаційно-економічного забезпечення конкурентоспроможності підприємств використано методи наукової абстракції, індукції та дедукції, аналізу й синтезу; при здійсненні галузевого аналізу застосовувались методи статистичних порівнянь, вибіркового обстеження та групування, екстраполяції, рейтингування, кореляційно-регресійного аналізу; розробка практичних рекомендацій здійснювалась із використанням експертного методу вибору факторів конкурентоспроможності, економічного моделювання, методи реляційного аналізу.

Наукова новизна одержаних результатів полягає у такому:

вперше:

- обґрунтовано на теоретичному рівні базові положення теорії ресурсних переваг відмінні від застосовуваних, що дозволяє виокремити сучасні інструменти організаційно-економічного забезпечення конкурентоспроможності підприємства;
- запропоновано методичний підхід до забезпечення конкурентоспроможності підприємства, відмінністю якого є орієнтація на акумульований виробничо-ресурсний потенціал, вид технологічної стратегії, характер і стійкість розвитку підприємств та портфель конкурентних переваг;

удосконалено:

- в межах теорії ресурсних переваг поняття конкурентоспроможності підприємства, як його динамічної здатності впливати на ринок з метою захисту

накопичених і розвитку потенційних стійких конкурентних переваг у ключових сферах бізнесу на основі кращого, ніж у конкурентів використання існуючих та формування нових видів і комбінацій ресурсів та компетенцій для створення продукції з інноваційною споживчою цінністю;

- систематизацію методів оцінювання конкурентоспроможності підприємства, видів, рівнів та процесів управління конкурентоспроможністю;

набули подальшого розвитку:

- методичні підходи до формування й використання інструментарію діагностики та прогнозування рівня конкурентоспроможності гірничо-збагачувальних комбінатів (здійснено систематизацію інструментарію оцінювання та прогнозування конкурентоспроможності з точки зору декомпозиції рівнів її управління: від оперативного до стратегічного);

- технологічні засади моделювання процесу організаційно-економічного забезпечення конкурентоспроможності підприємств, а саме: виокремлено три рівні управління конкурентоспроможністю (стратегічний, тактичний та оперативний), виділено процеси формування, підтримки та розвитку конкурентних переваг, що відповідають кожному із рівнів управління, обґрунтовано прояви конкурентоспроможності на кожному із рівнів управління (інноваційні, прогресивні, традиційні).

Практичне значення одержаних результатів. Основні наукові положення дисертації доведені до рівня методичних узагальнень і прикладного інструментарію. Отримані прикладні результати використовуються у діяльності ВАТ «Інгулецький гірничо-збагачувальний комбінат» (довідка №212 від 19.10.2009р.), асоціації «Укррудпром» (довідка № УР-02/25 від 04.02.2010р.).

Теоретико-методичні положення щодо організаційно-економічного забезпечення конкурентоспроможності підприємств використовуються у навчальному процесі Криворізького економічного інституту ДВНЗ «Київський національний економічний університет імені Вадима Гетьмана» при викладанні дисциплін «Управління конкурентоспроможністю підприємства», «Економіка підприємства», «Потенціал та розвиток підприємства» (довідка № 01-437 від 11.05.10р.).

Особистий внесок здобувача. Дисертація є одноосібно виконаною науковою працею. Наукові статті підготовлені автором особисто і відображають основний зміст дослідження.

Апробація результатів дисертації. Основні положення та результати викладені у наукових доповідях та обговорені на: II Всеукраїнській науково-практичній конференції «Теорія і практика перебудови економіки» (Черкаси, 23-25 жовтня 2001р.); X Міжнародній науково-практичній конференції «Управління організацією: регіональні аспекти» (Київ, 12-13 квітня 2002 р.); науково-практичній конференції «Наука і освіта «2003» (Дніпропетровськ, 20-24 січня 2003 р.); Міжнародній науково-практичній конференції «Проблеми економічної освіти і науковий прогрес» (Кривий Ріг, 24 листопада 2006 р.); Всеукраїнській науково-практичній конференції «Актуальні проблеми і прогресивні напрямки управління економічним розвитком вітчизняних підприємств» (Кривий Ріг, 21-22 травня

2009р.), I Всеукраинской научной WEB-конференции молодых ученых «Особенности развития регионов Украины в новых экономических условиях» (Симферополь, 4 марта 2010г).

Публікації. За результатами дослідження опубліковано 11 наукових праць (2 у співавторстві), загальним обсягом 2,9 д. а., у тому числі 5 - у наукових фахових виданнях, 6 - в інших виданнях.

Структура та обсяг дисертації. Дисертація складається із вступу, трьох розділів, висновків, списку використаних джерел, додатків. Після кожного розділу подані висновки. Загальний обсяг – 189 сторінок друкованого тексту, включаючи 28 таблиць на 17 стор., 57 рисунків на 17 стор. Список використаних джерел складає 122 найменування.

ОСНОВНИЙ ЗМІСТ ДИСЕРТАЦІЙНОЇ РОБОТИ

У **вступі** обґрунтовано актуальність теми, сформульовано мету, завдання, об'єкт, предмет і методи дослідження, висвітлено наукову новизну і практичну значущість отриманих результатів, подано відомості про їх апробацію.

У **розділі 1 Теоретико-методичні засади конкурентоспроможності підприємств** досліджено сутність конкурентоспроможності підприємств, узагальнено сучасні її теорії, поглиблено теоретичні та методичні засади формування механізму організаційно-економічного забезпечення конкурентоспроможності підприємств, впорядковано та систематизовано методичний інструментарій оцінювання її рівня.

Конкурентоспроможність є багатоплановим міждисциплінарним поняттям, що досліджувалось науковцями та практиками в залежності від рівня розвитку внутрішніх і зовнішніх чинників економіки. Саме тому, вважаємо за доцільне систематизувати та узагальнити основні наукові дефініції економічної категорії «конкурентоспроможність» перш, ніж досліджувати особливості управління нею на рівні підприємства.

Отже, існуючі відмінності у трактуванні поняття конкурентоспроможності підприємства обумовленні постулюванням авторами ключової ролі певного джерела конкурентної переваги, які доцільно, на наш погляд, розглядати з позицій двох концепцій: *інституційної (теорія галузевої конкуренції)* і *ресурсної (ресурсна теорія)*. Кожна з них дає свою відповідь на питання, що є основою конкурентоспроможності компанії та запорукою її успіху в довгостроковій перспективі. В результаті еволюційного взаємозв'язку та синтезу положень цих теоретичних напрямків у західній літературі формується сьогодні наступний етап дослідження джерел конкурентоспроможності підприємства – концепція (теорія) ресурсних переваг

Сучасна теорія ресурсних переваг, на нашу думку, ґрунтується на наступних теоретичних положеннях: спирається на гетерогенну структуру ринку та його сегментів, результатом чого є диференціація попиту на продукцію чи послуги; акцентування уваги на унікальності ресурсів у комплексі з високою споживчою цінністю продукції, яке тлумачить зростання конкурентоспроможності компанії з позиції споживача; джерелом конкурентних переваг є здатність компанії використовувати організаційні знання, досвід і навички для формування, відтворення та захисту унікальних ресурсних джерел конкурентних переваг; маркетингова діяльність

та вивчення ринку перестають бути лише однією із функцій підприємства і перетворюються у наскрізний процес забезпечення конкурентоспроможності на всіх етапах ланцюжка створення цінності; орієнтація на стратегічний характер створення, розвиток і відтворення стійких конкурентних переваг.

З авторських позицій, у відповідності з теорією ресурсних переваг, конкурентоспроможність підприємства тлумачиться як його динамічна здатність впливати на ринок з метою захисту накопичених і розвитку потенційних стійких конкурентних переваг у ключових сферах бізнесу, на основі кращого, ніж у конкурентів, використання існуючих та формування нових видів і комбінацій ресурсів та компетенцій для створення продукції з інноваційною споживчою цінністю.

З точки зору теорії ресурсних переваг конкурентоспроможність підприємства, на наш погляд, характеризує величину та ефективність використання всіх ресурсів підприємства шляхом формування та використання стійких конкурентних переваг у динамічному ринковому середовищі. Саме з цієї двоїстої природи конкурентоспроможності нами виділяються два її види: внутрішня конкурентоспроможність, яка характеризує рівень формування, використання та відтворення ресурсного потенціалу підприємства, здатність інтегрувати розрізнені знання та досвід у систему організаційних здатностей і компетенцій; зовнішня конкурентоспроможність, яка свідчить про здатність підприємства використовувати потенціал ресурсів, компетенцій та здатностей для формування випереджаючих конкурентних переваг на перспективних ринках.

Методичні засади організаційно-економічного механізму забезпечення стійкої конкурентоспроможності полягають, у такому: виокремленні трьох рівнів управління конкурентоспроможністю (стратегічного, тактичного та оперативного); виділенні процесів формування, підтримки та розвитку конкурентних переваг, що відповідають кожному із рівнів управління (стійка, динамічна, тимчасова конкурентні переваги) та обґрунтуванні проявів конкурентоспроможності на кожному із рівнів управління (інноваційні, прогресивні, традиційні) (рис. 1).

За результатами проведеного дослідження сукупності методик оцінювання рівня конкурентоспроможності, впорядковано та систематизовано методи оцінювання за ознаками: форма представлення результатів оцінки (графічна, матрична, розрахункова, комбінована); базова теорія конкуренції (поділ праці, рівновага фірми, фактори виробництва, ефективна конкуренція, якість продукції); рівень управління (стратегічний, тактичний, оперативний).

На основі ідентифікації параметрів конкурентоспроможності підприємства (продуктивність, ефективність і цінність) запропоновано в структурі організаційно – економічного механізму конкурентоспроможності виокремити: трансформовану модель стратегічного аналізу стійких конкурентних переваг підприємства; декомпонування ланцюжка ресурси → процеси → результати; інтерпретацію дерева потенціалу генерування економічних вигод стратегічних ресурсів, здатностей і компетенцій.



Рис. 1. Механізм організаційно-економічного забезпечення конкурентоспроможності підприємства

Найбільш суттєвим недоліком значної частини опрацьованих методик є відсутність врахування чинника часу, тобто оцінювання конкурентоспроможності підприємства у динаміці. Натомість, більшість методів спираються на фіксовані параметри оцінки, які характеризують обрані сфери діяльності підприємства у статичній, або на певну дату за результатами минулих подій. Така логіка визначення конкурентоспроможності підприємства не відповідає сучасним реаліям функціонування підприємств у високодинамічному ринку, де скорочуються життєві цикли продукції, технологій, підприємств, галузей та конкурентних переваг, які можуть бути використанні для забезпечення конкурентоспроможності.

Саме тому на теоретичному та методичному рівні обґрунтовано сучасний інструментарій оцінювання конкурентоспроможності підприємства на основі ресурсних джерел стійких конкурентних переваг. Використання запропонованих інструментів дозволило реалізувати інтегровану модель оцінювання конкурентоспроможності підприємства на оперативному, тактичному та стратегічному рівні.

У розділі 2 Організаційно-економічне забезпечення конкурентоспроможності гірничо-збагачувальних комбінатів Кривбасу: ретроспективний аналіз та тенденції визначено стан і тенденції конкуренції в гірничорудній галузі, проведено комплексну оцінку виробничо-ресурсного та продуктового потенціалу, здійснено інтегральну оцінку рівня організаційно-економічного забезпечення конкурентоспроможності гірничо-збагачувальних комбінатів.

Результати досліджень сировинної бази України свідчать, що запаси залізних руд в країні найбільші у світі та становлять майже 12 млрд. т, що становить 16 % світових розвіданих запасів. Україна посідає сьоме місце з видобутку залізної руди, продукуючи 5% світового обсягу товарної залізорудної продукції. Сучасний, виробничий потенціал залізорудної галузі України представлений Центральним, Південним, Північним та Інгулецьким гірничо-збагачувальними комбінатами (ГЗК).

Для поглибленого дослідження організаційно-економічного забезпечення конкурентоспроможності автором було обрано ряд типових підприємств гірничовидобувної галузі: ВАТ „Північний ГЗК”, ВАТ „Південний ГЗК”, ВАТ „Інгулецький ГЗК”, ВАТ „Центральний ГЗК”.

Діагностику рівня конкурентоспроможності ГЗК здійснено на основі пропонованого методичного інструментарію, складовими якого є дослідження рівня конкуренції на світовому та вітчизняному ринку залізорудної продукції; врахування особливостей технологічного ланцюга отримання продукції; моніторинг гірничо-геологічних умов видобутку сировини, інтеграцію технічних та організаційних чинників виробництва на основі кореляційних моделей впливу гірничо-геологічних умов видобутку руди на результативність діяльності підприємств.

Проведені дослідження дозволили констатувати виснаженість мінерально-сировинної бази вітчизняних підприємств, погіршення гірничо-геологічних умов видобутку руди, низький рівень інноваційної складової виробництва, високий ступінь зносу основних засобів. Збільшення обсягів виробництва залізорудної продукції, як найважливішого чинника утримання та розширення ринкових ніш в

умовах зростання індустріального попиту, відбувається на фоні зниження якісних параметрів як вихідної сировини, так і продукції. Вищезазначене доводить об'єктивну необхідність комплексної трансформації організаційно-економічного механізму забезпечення конкурентоспроможності ГЗК.

На підставі аналітичного оцінювання динаміки показників виробничо-господарської діяльності гірничо-збагачувальних комбінатів за 2005-2008 рр. ідентифіковано 33 фактори забезпечення їх конкурентоспроможності, що поєднані у наступні групи: гірничо-геологічні, виробничо-технічні, фактори ефективності використання ресурсів, маркетингові та фактори ділової активності. У межах кожної групи виокремлені фактори-стимулятори, що справляють позитивний вплив на підвищення конкурентоспроможності підприємств, і фактори – дестимулятори, підвищення значень яких негативно впливає на забезпечення конкурентоспроможності.

За результатами дослідження здійснено рейтингування гірничо-збагачувальних комбінатів за рівнем конкурентоспроможності з використанням методу відстаней. Інтегральним (результуючим) показником рівня конкурентоспроможності ГЗК, визначеним на підставі запропонованої методики, є площа детектора стимулюючих і дестимулюючих факторів. При цьому під детектором розуміється графічна інтерпретація детермінант конкурентоспроможності. Детектор конкурентоспроможності лідера ВАТ «ПівнГЗК» наведений на рис. 2.

За підсумками 2007 року позиції лідера належали ВАТ «ПівнГЗК» (інтегральний показник конкурентоспроможності 19,03), однак реалізація стратегії інноваційного розвитку дозволила ВАТ «ІнГЗК» в 2008 році нівелювати негативний вплив факторів – де стимуляторів, що позначилося на зміні інтегрального показника конкурентоспроможності комбінату з 14,15 в 2007 році до 18,3 в 2008 році.

Для комплексного аналізу ефективності організаційно-економічного механізму забезпечення конкурентоспроможності ГЗК, автором запропоновано співставлення інтегрального показника конкурентоспроможності з економічним потенціалом підприємства, для оцінювання якого був використаний коефіцієнт стійкості росту. Динаміка цього показника свідчить про різні темпи нарощування економічного потенціалу ГЗК в 2005-2008 рр. В 2008 році відбулося перегрупування підприємств за показником стійкості росту: лідером став ВАТ «ІнГЗК» (76), аутсайдером виявився ВАТ «ПівнГЗК» (56), що на протязі 2005-2007 рр. мав найбільші значення показника і суттєвий відрив від конкурентів.

Результати позиціонування ГЗК в координатах «коефіцієнт стійкості росту – інтегральний коефіцієнт конкурентоспроможності» свідчать про динаміку конкурентних позицій підприємств: лідером в 2007 році був ВАТ «ПівнГЗК», траєкторія розвитку якого наблизилися до межі стратегічного рівня, натомість, ВАТ «ПівдГЗК», ВАТ «ІнГЗК», ВАТ «ЦГЗК» знаходилися на етапі конкурентної тактичної рівноваги. Результати змін конкурентних позицій підприємств за підсумками 2008 року підтверджують гіпотезу про те, що на певному етапі, стрімкий розвиток підприємства доходить до певної межі, а відсутність стратегічних ресурсів не дозволяє підприємству перетворити сформовані динамічні конкурентні переваги у стійкі. Втрата можливості переходу на стратегічний рівень ВАТ

«ПівнГЗК» пов'язана з тим, що інший конкурент у галузі (ВАТ «ІнГЗК») більш ефективно використав ресурсні можливості для швидкого маневрування в умовах зовнішнього середовища, що динамічно змінюється. Це підтверджує, що, навіть, для такої традиційної галузі, як залізорудна, параметр мобільності ресурсів серед конкуруючих підприємств є основою формування конкурентних переваг одних та втрата конкурентних позицій інших.

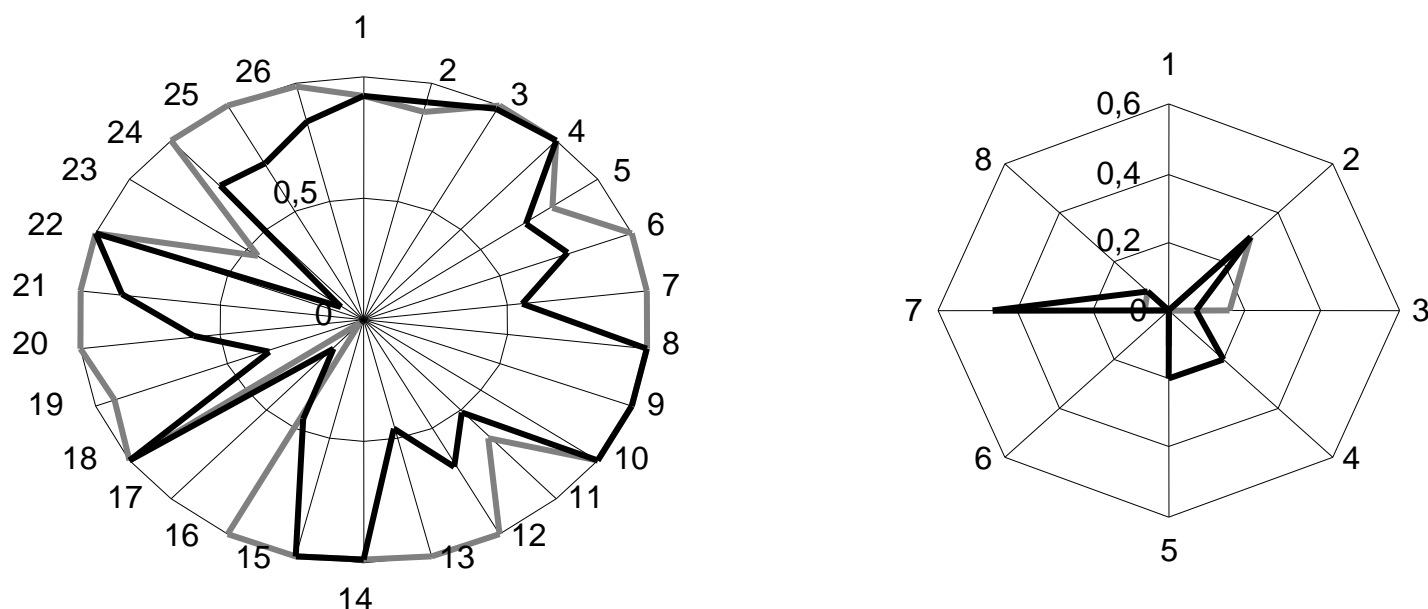

а) фактори – стимулятори: 1- забезпеченість запасами, р.; 2 – готові до видобутку запаси, т; 3 – вміст заліза у руді, %; 4- обсяг виробництва, т; 5 – вихід концентрату, %; 6- рівень інноваційності виробництва; 7 – рентабельність виробництва, %; 8 – фондівдача, грн./грн; 9 – темпи зростання витрат на оплату праці, %; 10 – зарплатовіддача, грн./грн; 11- частка амортизації у структурі собівартості, %; 12 – коефіцієнт використання ресурсів; 13 – рентабельність продукції, %; 14 – вміст заліза у концентраті, %; 15 – чисте приведенне залізо у товарних рудах, т; 16 - рентабельність продажу; 17 - темпи зростання обсягу чистого прибутку, %; 18 – обсяг реалізації, грн.; 19 - темпи зростання обсягу реалізації, %; 20 - коефіцієнт оборотності мобільних активів; 21 – коефіцієнт оборотності матеріальних оборотних засобів; 22 – капіталовіддача; 23 – коефіцієнт оборотності дебіторської заборгованості; 24 – коефіцієнт оборотності кредиторської заборгованості; 25 – чистий прибуток, грн.; 26 – коефіцієнт перманентного капіталу

б) фактори – дестимулятори: 1 – коефіцієнт розкриття, м³/т; 2 - глибина кар'єру, м; 3 - обсяг відходів на 1 т концентрату, т; 4 - середній вік технологічних процесів, р; 5 - коефіцієнт зносу основних засобів; 6 – матеріаломісткість продукції, грн./грн.; 7 – витрати на 1 грн. товарної продукції, грн./грн.; 8- електромісткість продукції, кВт/т

Рис. 2. Детектор конкурентоспроможності ВАТ «ПівнГЗК» за 2007-2008 рр.

Результати оцінювання рівня конкурентоспроможності підприємств залізорудної галузі підтвердили сформувану у теоретичній частині тезу, що формування стійкої конкурентної переваги немає тривалості в часі, а її використання залежить від можливості буди відтвореною та ефективно застосованою в короткостроковий період.

У розділі 3 Удосконалення механізму організаційно-економічного забезпечення конкурентоспроможності гірничо-збагачувальних комбінатів запропоновано механізм організаційно-економічного забезпечення конкурентоспроможності гірничо-збагачувальних комбінатів, визначено напрямки

активізації внутрішньогосподарського потенціалу їх конкурентоспроможності та обґрунтовано процеси трансформації рівнів конкурентоспроможності.

Формування механізму організаційно-економічного забезпечення конкурентоспроможності гірничо - збагачувальних підприємств спирається на обґрунтовані нами у першому розділі дисертаційної роботи позиції сучасної теорії ресурсних переваг (рис. 3). При цьому, базовим елементом механізму є ланцюг *«ресурси – організаційні здатності, компетенції – процеси»*. Враховуючи те, що носієм компетенцій, знань і досвіду компанії є персонал, цей елемент окремо виділено в ланцюжку розробленої моделі.

Моделювання процесу організаційно-економічного забезпечення конкурентоспроможності ГЗК здійснено в площині внутрішніх (цілі, стратегії, результати) та зовнішніх (умови, можливості, реалізація) векторів, що визначають логіку трансформації ресурсів, організаційних здатностей і компетенцій гірничо-збагачувальних комбінатів у системі традиційних, прогресивних та інноваційних процесів їх інтеграції у відповідний вид конкурентних переваг.

Особливістю запропонованого механізму організаційно-економічного забезпечення конкурентоспроможності ГЗК є його орієнтація на акумульований виробничо-ресурсний потенціал, оптимальне використання якого забезпечується реалізацією найбільш адекватного умовам діяльності підприємства виду технологічної стратегії (підтримуючої, опортуністської, імітаційної, оборонної) його активізації.

На основі ідентифікації характеру розвитку ГЗК (активний, реактивний, проактивний), що зумовлюються динамікою інтегрального показника стійкості росту (нестійка, стабільна, випереджаюча) та параметрами детектора конкурентоспроможності (критичні, оптимальні, абсолютні) визначається портфель конкурентних переваг підприємства (тимчасові, динамічні, стійкі), характерний для відповідного рівня конкурентоспроможності (оперативного, тактичного, стратегічного).

Реалізація запропонованого механізму організаційно-економічного забезпечення конкурентоспроможності в умовах діяльності ВАТ «ІнГЗК» дозволила здійснити декомпозицію вихідного ресурсного ланцюжка на основі методики побудови реляційних матриць, за допомогою яких встановлено ступінь залежності (або силу впливу) його елементів на формування конкурентних переваг.

Доведено, що головним фактором переходу від динамічних конкурентних переваг до стійких є рівень споживання і заощадження ресурсів підприємства, що зумовлює виключну увагу до управління ресурсозбереженням. Встановлено, що найбільші потенційні можливості до формування стійких конкурентних переваг має ВАТ «ІнГЗК, що підтверджує тезу про визначальну роль ресурсозберігаючих факторів у формуванні стійких конкурентних переваг.



Рис. 3. Механізм організаційно-економічного забезпечення конкурентоспроможності ГЗК

Для прогнозування зміни рівня конкурентоспроможності гірничо-збагачувальних підприємств використана динамічна модель прогнозу рівня конкурентоспроможності, метою побудови якої є визначення стратегічних цілей, відповідних їм параметрів, організаційно-економічних заходів їх досягнення.

Інструментом прогнозування обрано економіко-математичну модель регресійного аналізу з метою подальшого імітування ринкових ситуацій в межах альтернативних сценаріїв розвитку конкурентного середовища. Використовуючи досвід апробації реальності економіко-математичних моделей та ступінь їх достовірності, обрано лінійну функцію обґрунтування взаємозв'язків результативних і факторних параметрів.

Результати економіко-математичного моделювання прогнозних показників рівня конкурентоспроможності ВАТ «ІнГЗК» - лідера аналізованої вибірки ГЗК, підтверджують попередні висновки, стосовно того, що ефективна експлуатація динамічних конкурентних переваг не дозволяє довготривалий час утримувати висококонкурентні позиції. Вищезазначене вимагає обґрунтування організаційно-економічного механізму формування стійких конкурентних переваг за рахунок реалізації напрямів раціонального використання ресурсів, серед яких, в умовах обмеженості мінерально-сировинної бази та погіршення гірничо-геологічних умов видобутку руди, є раціональне використання корисних копалин.

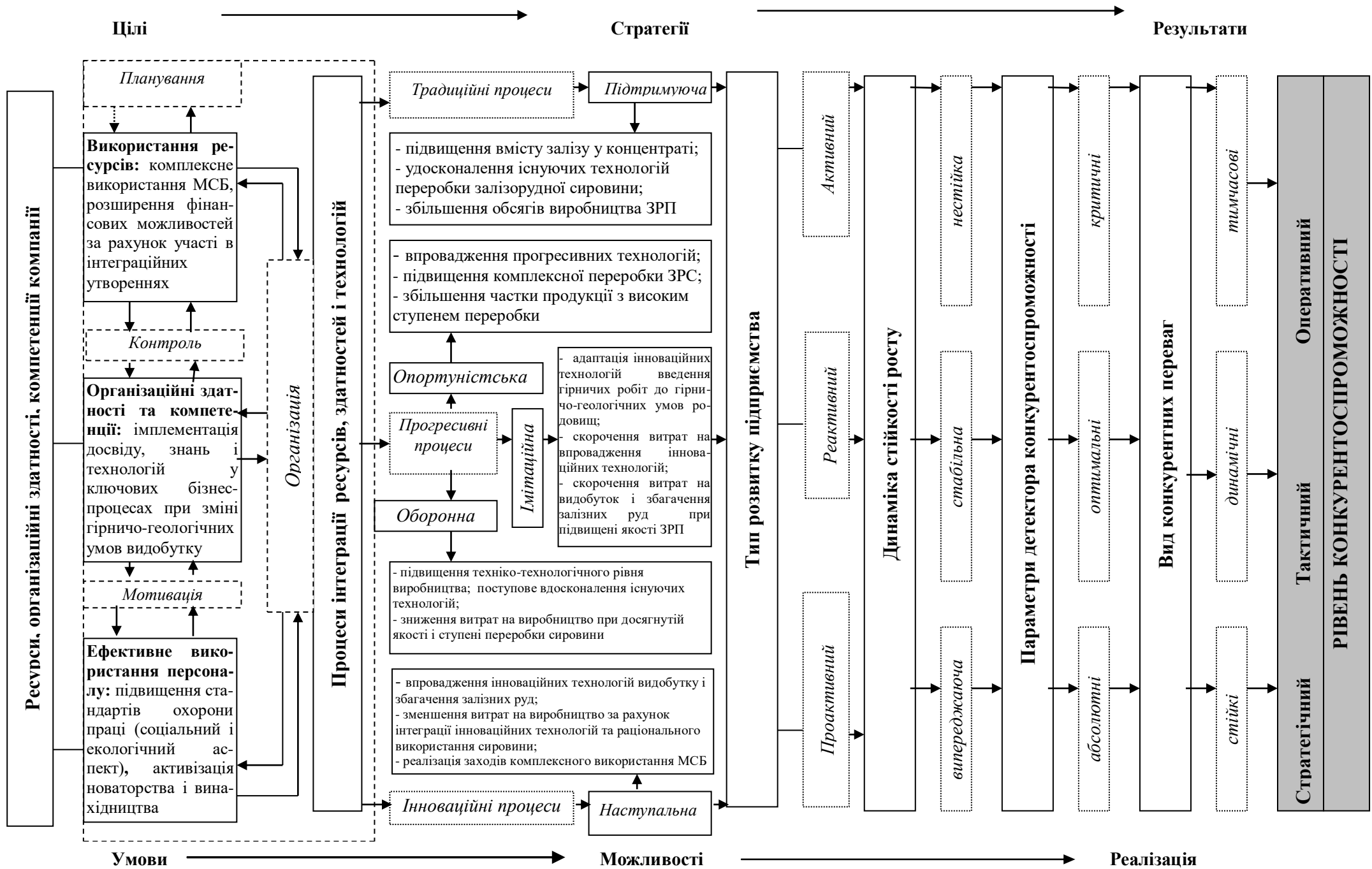
Реалізація обґрунтованих напрямів ресурсозбереження на ВАТ «ІнГЗК» з урахуванням існуючих тенденцій змін факторів, що впливають на конкурентоспроможність гірничо-збагачувальних комбінатів, забезпечить зміну конкурентних позицій у напрямку створення стійких конкурентних переваг.

Під впливом реалізації програми ресурсозбереження, поле факторів-стимуляторів на детекторі конкурентоспроможності ВАТ «ІнГЗК» заповнене більш, ніж на 90%, що свідчить про формування на підприємстві стійких конкурентних переваг

Процес переходу до стратегічного рівня конкурентоспроможності спирається на результати стратегічного аналізу перспективних комбінацій ресурсів, здатностей та компетенцій, що дозволяє реалізувати проактивний тип розвитку підприємства. Позиціонування підприємств в прогнозному періоді наведено на рис. 4.

Прогнозування траєкторії розвитку конкурентоспроможності ВАТ «ІнГЗК» на основі запропонованих заходів комплексного використання залізорудної сировини та інноваційних технологій її переробки, дозволило зробити висновок про формування стійких конкурентних переваг і досягнення поставленої цілі – переходу до стратегічного рівня конкурентоспроможності.



Рис. 4. Позичювання гірничо-збагачувальних комбінатів з урахуванням трансформації рівнів конкурентоспроможності в прогнозному періоді

ВИСНОВКИ

У дисертації здійснено теоретичне узагальнення і запропоновано нове вирішення важливого науково-практичного завдання щодо обґрунтування теоретико-методичних засад організаційно-економічного забезпечення конкурентоспроможності підприємства. Це дозволило сформулювати висновки теоретичного, методичного і науково – прикладного характеру, основними з яких є:

1. Теорія конкурентоспроможності в своєму еволюційному розвитку пройшла три етапи наукового становлення, але все ще не є достатньо розробленою з точки зору методичного узагальнення та систематизації поглядів на формування й ефективну реалізацію організаційно-економічного забезпечення конкурентоспроможності.

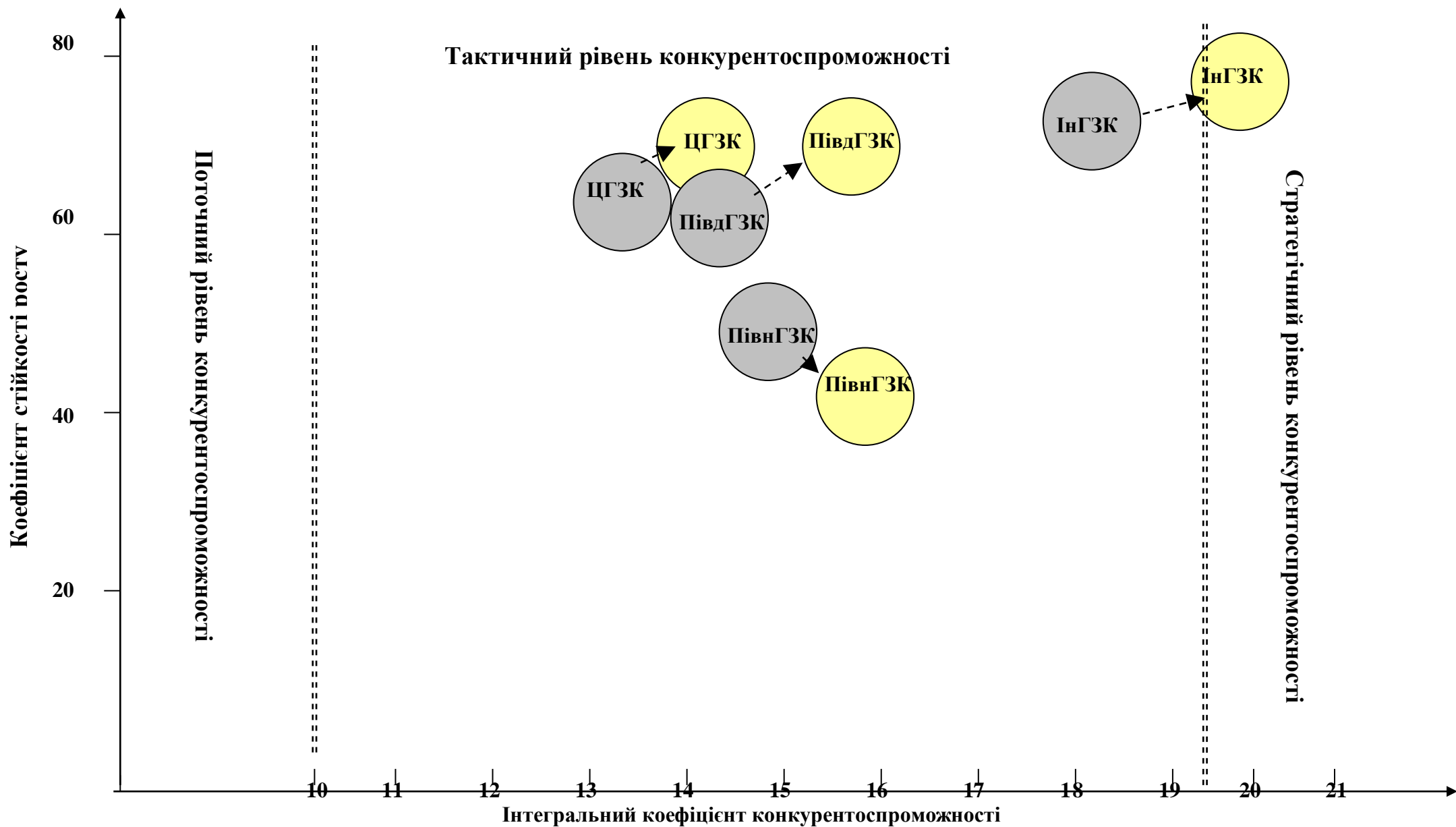
2. Основними теоретичними положеннями сучасної теорії ресурсних переваг є наступні: ґрунтування на гетерогенній структурі ринку та його сегментів; диференціації попиту на продукцію (послуги); акцентування уваги на унікальності ресурсів у комплексі з високою споживчою цінністю продукції; тлумачення зростання конкурентоспроможності компанії з позиції споживача; здатність компанії використовувати організаційні знання, досвід і навички для формування, відтворення та захисту унікальних ресурсних джерел конкурентних переваг; наскрізність процесів маркетингової діяльності та вивчення ринку на всіх етапах ланцюжка створення цінності; орієнтація на стратегічному характері створення, розвитку і відтворення стійких конкурентних переваг.

3. Згідно з теорією ресурсних переваг конкурентоспроможність підприємства доцільно трактувати як його динамічну здатність впливати на ринок з метою захисту накопичених і розвитку потенційних стійких конкурентних переваг у ключових сферах бізнесу, на основі кращого, ніж у конкурентів, використання існуючих та формування нових видів і комбінацій ресурсів та компетенцій для створення продукції з інноваційною споживчою цінністю.

4. Найактуальнішими теоретичними проблемними питаннями конкурентоспроможності підприємств на сучасному рівні розвитку теорії ресурсних переваг, є: вдосконалення методичного інструментарію відповідно до вимог розвитку світової економіки; формування системи показників та діагностика специфічних вимог, що враховують галузеві особливості конкурентоспроможності підприємств; визначення оптимального набору портфеля ресурсів; врахування швидкості нарощування потенціалу зростання конкурентоспроможності підприємства; формування комплексу стратегічних і тактичних управлінських рішень з підвищення рівня конкурентоспроможності шляхом реалізації механізму створення стійких конкурентних переваг і посилення ринкових позицій; визначення основних елементів організаційно-економічного механізму забезпечення конкурентоспроможності підприємства.

5. Методи оцінювання рівня конкурентоспроможності систематизовано за ознаками: форма представлення результатів оцінки; базова теорія конкуренції; рівень управління конкурентоспроможністю.

6. Основними якісними характеристиками конкурентоспроможності підприємства є досягнення ефективного функціонування підприємства (внутрішня

конкурентоспроможність) та забезпечення високої цінності продуктів чи послуг (зовнішня конкурентоспроможність). Саме з цієї двоїстої природи конкурентоспроможності вважаємо за доцільне виділити її 2 види: внутрішня конкурентоспроможність - характеризує рівень формування, використання та відтворення ресурсного потенціалу підприємства, здатність інтегрувати розрізнені знання і досвід у систему організаційних здатностей та компетенцій; зовнішня конкурентоспроможність - визначає здатність підприємства використовувати потенціал ресурсів, компетенцій та здатностей для формування випереджаючих конкурентних переваг на перспективних ринках. Під рівнями управління розуміються стратегічний, тактичний та оперативний, яким відповідають виокремлені види конкурентних переваг (стійка, динамічна, тимчасова) та процеси (інноваційні, прогресивні, традиційні).

7. Методичний інструментарій діагностики та прогнозування рівня конкурентоспроможності гірничо-збагачувальних комбінатів включає в себе: визначення рівня конкуренції на вітчизняному і світовому ринках залізорудної продукції; врахування особливостей технологічного ланцюга отримання залізорудної продукції; моніторинг гірничо-геологічних умов видобутку; інтеграцію технічних та організаційних чинників виробництва на основі кореляційних моделей впливу гірничо-геологічних умов видобутку на результативність діяльності підприємств. Інтегральний показник рівня конкурентоспроможності формулюється площею детектора стимулюючих і дестимулюючих факторів, згрупованих у блоки: гірничо-геологічні, виробничо-технічні, маркетингові, фактори ділової активності.

8. Тенденції, що визначають рівень конкуренції в національній гірничорудній галузі, полягають у: виснаженні надр, що зумовлює необхідність технологічної модернізації гірничих робіт на основі інноваційних технологій комплексного використання сировини; особливому впливі технологій видобутку і переробки на кінцеву конкурентоспроможність продукції та гірничих комбінатів; спаданні якісних параметрів як вихідної сировини, так і продукції поряд з нарощуванням обсягів виробництва; відсутності факторів протидії зниження конкурентоспроможності в умовах існуючого технологічного укладу; гальмуванні розробки нових родовищ та високій капіталомісткості геолого-розвідувальних і розкривних робіт.

9. Виробничо-ресурсний потенціал характеризується збільшенням коефіцієнту розкриття, зростанням глибини гірничих виробок, погіршенням показників фізико-механічних властивостей залізної руди, зменшенням об'ємів готових до видобутку запасів, збільшенням відходів видобутку і виробництва, старінням основних виробничих засобів, низьким рівнем впровадження інноваційних розробок у виробництво, збільшенням середнього віку технологічних процесів та зменшенням виходу концентрату. До характеристик продуктового потенціалу ГЗК Кривбасу відносяться: зменшення обсягів виробництва залізорудної продукції високого ступеня переробки, зниження якості продукції за показником вмісту заліза в концентраті, невідповідність асортиментного набору потребам ринку. Комбінація характеристик потенціалів визначає рівень ділової активності підприємств (перевищення темпів зростання прибутку над доходом, спадання інвестиційних витрат, збільшення капіталовіддачі та використання динамічних конкурентних

переваг, які не трансформуються у стратегічні).

10. Формування динамічної конкурентної переваги немає календарної та часової тривалості, а її використання залежить від можливості відтворення та ефективного застосування в короткостроковий період, що підтверджується пропонованим інструментарієм рейтингування в координатах «коефіцієнт стійкості росту – інтегральний коефіцієнт конкурентоспроможності».

11. Технологічні засади моделювання процесу організаційно-економічного забезпечення конкурентоспроможності ГЗК ґрунтується на використанні площини внутрішніх (цілі, стратегії, результати) та зовнішніх (умови, можливості, реалізація) векторів, що визначають логіку трансформації ресурсів, організаційних здатностей і компетенцій компанії у системі традиційних, прогресивних та інноваційних процесів їх інтеграції у відповідний вид конкурентних переваг.

12. Відмінністю запропонованого механізму організаційно-економічного забезпечення конкурентоспроможності підприємства є орієнтація на акумульований виробничо-ресурсний потенціал, оптимальне використання якого забезпечується реалізацією найбільш адекватного умовам діяльності підприємства виду технологічної стратегії (підтримуючої, опортуністської, імітаційної, оборонної). На основі ідентифікації характеру розвитку підприємств (активний, реактивний, проактивний), що зумовлюються динамікою інтегрального показника стійкості росту (нестійка, стабільна, випереджаюча) та параметрами детектора конкурентоспроможності (критичні, оптимальні, абсолютні) доцільно визначати портфель конкурентних переваг (тимчасові, динамічні, стійкі), характерний для відповідного рівня конкурентоспроможності (оперативного, тактичного, стратегічного).

13. Система практичних заходів з реалізації запропонованої моделі в умовах діяльності конкретного підприємства передбачає декомпозицію вихідного ресурсного ланцюжка на основні побудови реляційних матриць, впливу його елементів на формування конкурентних переваг.

14. Апробація механізму організаційно-економічного забезпечення конкурентоспроможності ГЗК Кривбасу показала, що на її основі можливо реалізувати проактивний тип розвитку і сформувати стійкі конкурентні переваги для переходу до стратегічного рівня конкурентоспроможності.

СПИСОК ОПУБЛІКОВАНИХ ПРАЦЬ ЗА ТЕМОЮ ДИСЕРТАЦІЇ

у наукових фахових виданнях:

1. Пестова В.М. (Радько В. М.) Ринки збуту залізорудної продукції / В. М. Пестова (В. М. Радько) // Економіка: проблеми теорії та практики. – Дніпропетровськ: ДНУ, 2002. – Вип. 159. – С.38 – 46. (0,4 д. а.).
2. Пестова В. М. (Радько В. М.) Конкурентоспроможність як умова економічного розвитку країни / В. М. Пестова (В. М. Радько) // Економіка: проблеми теорії та практики. – Дніпропетровськ: ДНУ, 2003. – Вип. 168. – С.50 – 60. (0,5 д. а.).
3. Пестова В. М. (Радько В. М.) Розвиток конкуренції в сучасних умовах / В. М. Пестова (В. М. Радько) // Формування ринкової економіки. – Київ: КНЕУ, 2004. – Вип. 12. – С. 50-56. (0,3 д. а.).

4. Радько В. М. (Пестова В. М.) Науковий генезис категорії «конкурентоспроможність» / В. М. Радько (В. М. Пестова) // *Економіка Крима: науч.-практ. журнал.* – 2008. – № 25. – С.48-53. (0,4 д. а.).

5. Радько В. М. (Пестова В. М.) Моделювання організаційно-економічного механізму забезпечення розвитку конкурентоспроможності гірничо-збагачувальних комбінатів Кривбасу / В. М. Радько (В. М. Пестова) // *Моделювання регіональної економіки: зб. наук. праць.* – Івано-Франківськ: ПНУ, 2010. – №1 (15). – С.47-55. (0,4 д. а.).

в інших наукових виданнях:

6. Пестова В.М. (Радько В.М.) Проблеми підвищення конкурентоспроможності гірничорудних підприємств / В. М. Пестова (В. М. Радько) // *Теорія і практика перебудови економіки : II всеукр. наук.-практ. конф., 23-25 жовтня 2001 р.: тези доп.* – Черкаси: ЧДТУ, 2001. – С. 31-32. (0,1 д. а.).

7. Пестова В.М. (Радько В. М.) Теоретичні проблеми визначення конкурентоспроможності підприємства / В. М. Пестова (В. М. Радько) // *Управління організацією: регіональні аспекти: X міжнар. наук.-практ. конф., 12-13 квітня 2002 р.: тези доп.* – Київ, 2002. – С.340. (0,05 д. а., з них особисто автору належить 0,03 д. а. – обґрунтовано необхідність виділення основних напрямів діяльності підприємства, що визначають рівень його конкурентоспроможності).

8. Пестова В.М. (Радько В. М.) Загальносвітові тенденції розвитку залізорудної промисловості / В. М. Пестова (В. М. Радько) // *Наука і освіта «2003»: наук.-практ. конф., 20-24 січня 2003 р.: тези доп.* – Дніпропетровськ, 2003. – Т. 27. – С. 61-63. (0,2 друк. арк.).

9. Радько В.М. (Пестова В. М.) Нові підходи до категорії «конкурентоспроможність підприємства» / С. В. Волошина, В. М. Радько (В. М. Пестова) // *Проблеми економічної освіти і науковий прогрес: міжнар. наук.-практ. конф., 24 листопада 2006 р.: тези доп.* – Кривий Ріг: КТУ. – С. 102-103. (0,1 д. а. з них особисто автору належить 0,05 друк. арк. – сформульовано підходи до поглиблення змісту конкурентоспроможності підприємства).

10. Радько В. М. (Пестова В. М.) Організаційно-економічний механізм управління конкурентоспроможністю підприємства / В. М. Радько (В. М. Пестова) // *Актуальні проблеми і прогресивні напрямки управління економічним розвитком вітчизняних підприємств: всеукр. наук.-практ. конф., 21-22 травня 2009 р.: тези доп.* – Кривий Ріг: КЕІ КНЕУ, 2009. – Т. 1. – С.217-219. (0,2 д. а.).

11. В. М. Радько (В. М. Пестова) Використання вартісного підходу оцінки бізнесу при діагностиці конкурентоспроможності гірничо-збагачувальних підприємств / *Особенности развития регионов Украины в новых экономических условиях: I всеукр. науч. WEB-конференции молодых ученых, 4 марта 2010г.: тезисы док.* – Симферополь, 2010. – С. 166-168. (0,2 д. а.).

АНОТАЦІЯ

Радько В.М. Організаційно-економічне забезпечення конкурентоспроможності підприємства (за матеріалами гірничо-збагачувальних комбінатів Кривбасу). – Рукопис.

Дисертація на здобуття наукового ступеня кандидата економічних наук за спеціальністю 08.00.04 – Економіка та управління підприємствами (за видами економічної діяльності). – ДВНЗ «Київський національний економічний університет ім. Вадима Гетьмана», Київ, 2010.

Дисертацію присвячено розробці теоретико-методичних засад побудови моделі організаційно-економічного забезпечення конкурентоспроможності гірничо-збагачувальних комбінатів Кривбасу і практичних рекомендацій щодо її впровадження та використання.

Узагальнено понятійний та методичний апарат конкурентоспроможності підприємств. Обґрунтовано на теоретичному рівні базові положення теорії ресурсних переваг, відмінні від застосовуваних, що дозволило виокремити сучасні інструменти організаційно-економічного забезпечення конкурентоспроможності підприємства.

Сформовано методичний підхід до забезпечення конкурентоспроможності, відмінністю якого є орієнтація на акумульований виробничо-ресурсний потенціал, вид технологічної стратегії, характер і стійкість розвитку підприємств і портфель конкурентних переваг. Визначено систему практичних заходів з реалізації запропонованої моделі в умовах діяльності конкретного підприємства, що передбачає декомпозицію вихідного ресурсного ланцюжка шляхом побудови реляційних матриць, на основі яких встановлено ступінь залежності (або силу впливу) його елементів на формування конкурентних переваг.

Ключові слова: конкуренція, конкурентоспроможність підприємства, конкурентна перевага, стійка конкурентна перевага, детектор конкурентоспроможності, модель організаційно-економічного забезпечення конкурентоспроможності підприємства, гірничо-збагачувальний комбінат.

АННОТАЦИЯ

Радько В.Н. Организационно-экономическое обеспечение конкурентоспособности предприятия (на материалах горно-обогатительных предприятий Кривбасса). – Рукопись.

Диссертация на соискание ученой степени кандидата экономических наук по специальности 08.00.04 – Экономика и управление предприятиями (по видам экономической деятельности). – ГВУЗ «Киевский национальный экономический университет имени Вадима Гетьмана», Киев, 2010.

Диссертация посвящена разработке теоретико-методических основ построения модели организационно-экономического обеспечения конкурентоспособности горно-обогатительных предприятий Кривбасса и практических рекомендаций по ее внедрению.

Усовершенствован понятийный и методический аппарат конкурентоспособности предприятий. В частности, обоснованы на теоретическом уровне базовые положения теории ресурсных преимуществ, отличные от используемых. Установлено, что теория ресурсных преимуществ это эволюционная, процессоцентричная теория конкурентоспособности, которая рассматривает ресурсы, компетенции, способности и инновации как эндогенные факторы формирования устойчивых конкурентных

преимуществ. Разнородность и низкая мобильность ресурсов в комплексе с дифференцированным спросом в пределах отрасли выступает основой существенного различия предприятий по уровню, объемам и масштабам прибыльности. Именно поэтому современная трактовка конкурентоспособности рассматривается в контексте развития теории ресурсных преимуществ, которая наиболее полно учитывает особенности проявления этого явления в бизнесе и определяет характерные признаки процесса развития в перспективе.

В соответствии с теорией ресурсных преимуществ рекомендуется трактовать конкурентоспособность предприятия как его динамическую способность влиять на рынок с целью защиты накопленных и развития потенциальных устойчивых конкурентных преимуществ в ключевых сферах бизнеса на основе лучшего, чем у конкурентов использования существующих и формирования новых видов комбинаций ресурсов и компетенций для создания продукции с инновационной потребительской ценностью.

В диссертации аргументирована целесообразность разделения видов и уровней управления конкурентоспособностью. К видам рекомендуется относить внутреннюю и внешнюю конкурентоспособность, а под уровнями управления понимать стратегический, тактический и оперативный, которым соответствуют выделенные виды конкурентных преимуществ (устойчивое, динамическое, временное) и процессы конкурентоспособности (инновационные, прогрессивные, традиционные).

Для диагностики и прогнозирования уровня конкурентоспособности горно-обогатительных комбинатов предложен методический инструментарий, который включает: определение уровня конкуренции на национальном и мировом рынке железорудной продукции; учет особенностей технологической цепи получения железорудной продукции; мониторинг горно-геологических условий добычи; интеграцию технических и организационных факторов производства на основе корреляционных моделей влияния горно-геологических условий добычи на результативность деятельности предприятий. Обоснована целесообразность использования интегрального показателя оценки уровня конкурентоспособности, который определяется как площадь детектора стимулирующих и дестимулирующих факторов, объединенных в блоки: горно-геологические, производственно-технические, маркетинговые и факторы деловой активности.

В работе обобщены технологические основы моделирования процесса организационно-экономического обеспечения конкурентоспособности горно-обогатительного комбината на основе использования плоскости внутренних (цели, стратегии, результаты) и внешних (условия, возможности, реализация) векторов, которые определяют логику трансформации ресурсов, организационных способностей и компетенций предприятия в системе традиционных, прогрессивных и инновационных процессов, а также их интеграции в соответствующий вид конкурентных преимуществ.

Предложена модель организационно-экономического обеспечения конкурентоспособности предприятия, отличительной особенностью которой является ориентация на аккумулярованный производственно-ресурсный потенциал, оптимальное использование которого обеспечивается реализацией технологической

стратегии наиболее адекватной условиям деятельности предприятия (поддерживающей, оппортунистической, имитационной, оборонной). На основе идентификации характера развития предприятий (активный, реактивный, проактивный), который обуславливается динамикой интегрального показателя устойчивости роста (неустойчивая, стабильная, опережающая) и параметрами детектора конкурентоспособности (критические, оптимальные, абсолютные) целесообразно определять портфель конкурентных преимуществ (временные, динамические, устойчивые), характерный для соответствующего уровня конкурентоспособности (оперативного, тактического, стратегического).

Практическое использование модели организационно-экономического обеспечения конкурентоспособности горно-обогатительных комбинатов Криворожского бассейна показало, что на ее основе возможно реализовать проактивный тип развития и сформировать устойчивые конкурентные преимущества с целью перехода на стратегический уровень конкурентоспособности.

Ключевые слова: конкуренция, конкурентоспособность предприятия, конкурентное преимущество, устойчивое конкурентное преимущество, детектор конкурентоспособности, модель организационно-экономического обеспечения конкурентоспособности предприятия, горно-обогатительный комбинат.

ABSTRACT

Radko V. M. The organizational and economic ensurance of the enterprise competitiveness (taking of the Krivbas ore mining and processing enterprises as an example). - Manuscript

The thesis for obtaining the scientific degree of candidate of economic sciences, speciality 08.00.04 - Enterprise Economy and Management (after the economic activity types). – SHEE – “Vadym Getman Kyiv National Economic University”, Kyiv, 2010.

Thesis is devoted to working out a theoretical and methodological basis for construction the model of the organizational and economic ensurance of Krivbass ore mining and processing enterprises competitiveness and suggesting a practical recommendations for its implementation.

The conceptual and methodological tools of the enterprise competitiveness were worked out. The basic conceptions of the resource advantage theory were substantiated on the theoretical level. They are different from those have already implemented and it allows distinguishing the modern tools of the organizational and economic ensurance of enterprise competitiveness.

Author’s methodological approach to providing the competitiveness development was created.

This approach differs by its orientation on accumulative resource and production potential, a sort of technological strategy, the features and stability of enterprise development, a set of competitive advantages. The system of practical measures for implementation the model proposed in terms of a particular company activity was suggested. It implicates the decomposition of the original resource chain by constructing relational matrix that allows identifying its elements dependence degree (impact force) to formation of competitive advantages

Key words: competition, competitiveness, competitive advantage, sustainable competitive advantage, competitiveness detector, mechanism of organizational and economic competitiveness ensurance, ore mining and processing enterprise.